

GRAEF.

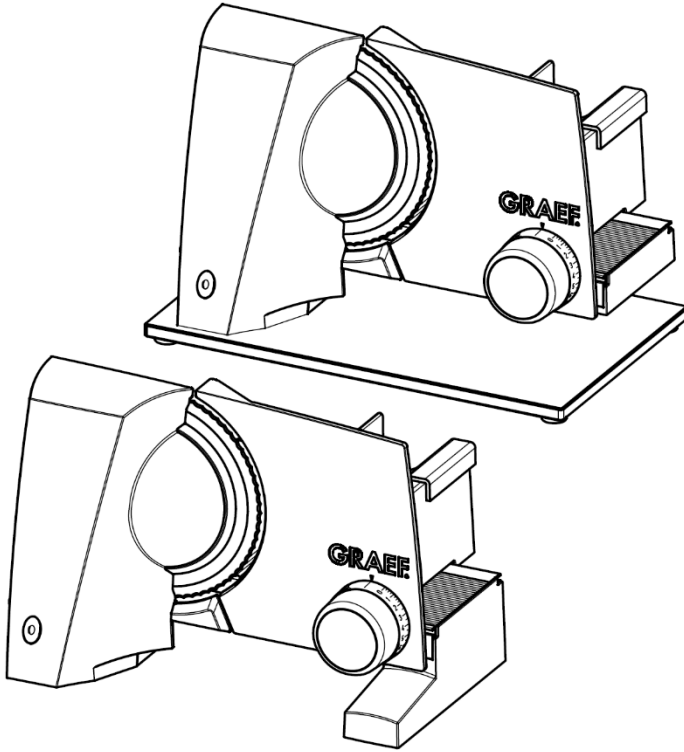

הוראות הפעלה
פורס מזון חשמלי

SLICED
KITCHEN.



ALLESSCHNEIDER

SKS 300 סדרת | SKS 100 סדרת | G 50

מדריך סכינים

סכינים משוננות

לסכינים משוננות של Graef יש להב גלי והן אידיאליות ללחם עם קרום קשה. הן גם משיגות תוצאות חיתוך מצוינות עם נקניקים, גבינה, פירות וירקות.



Brot



Käse



Aufschnitt



Gemüse



Obst

סכינים שטוחות

סכינים שטוחות משיגות את התוצאות הטובות ביותר, במיוחד עם חזיר או קרפצ'יו. לדוגמה, ניתן לפרוס חזיר דקיק מבלי לפגוע בסיבי הבשר. ניתן לחתוך לחם רך היטב גם עם סכין חלקה.



Brot



Käse



Aufschnitt



Gemüse



Obst



Schinken

תיאור מוצר

דוגמה: סדרת SKS 110 (האיורים עשויים להיות שונים מהמקור)

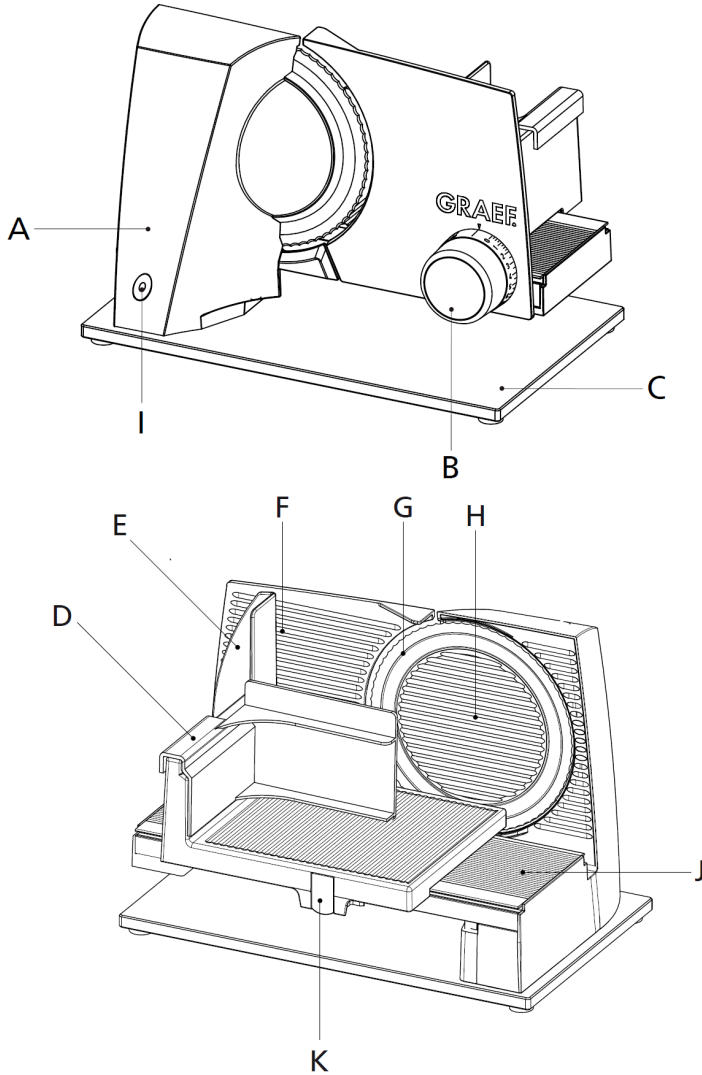

.G להב
.H לוח כיסוי להב
.I מתג הפעלה/כיבוי
.J פרופיל מחליק
.K תפס מחליק

.A מארז
.B מידות לכוונן עובי החיתוך
.C לוח בסיס
.D מחזיק הונחה
.E מחליק (גררה)
.F לוח עצירה

הוראות בטיחות

יחידת הבקרה האלקטרונית תואמת להוראות הבטיחות המוזכרות לעיל. עם זאת, טיפול שגוי עלול להוביל לפגיעה ולנזק. לצורך שימוש בטוח בפורס המזון החשמלי, הקפידו על הוראות הבטיחות הבאות:

- לפני השימוש בפורס המזון החשמלי, בדקו אם קיימים נזקים חיצוניים נראים לעין במארז, בכבל החיבור ובתקע. אין להפעיל יחידת בקרה אלקטרונית פגומה.
- במקרה של נזק לכבל החיבור של המכונה, החלפתו תתבצע אך ורק על ידי היצרן או שירות הלקוחות או אדם מוסמך בעל הכשרה דומה, על מנת למנוע כל סכנה.
- תיקונים יבוצעו אך ורק על ידי מומחה או על ידי שירות הלקוחות של Graef. תיקונים שגויים עלולים לגרום לסכנות משמעותיות עבור המשתמש. בנוסף, כל זכות לאחריות תבוטל.
- תיקון של פורס המזון החשמלי במהלך תקופת האחריות יבוצע אך ורק על ידי שירות הלקוחות של Graef, אחרת לא תהיה זכאות לאחריות במקרה של נזק נוסף.
- יש להחליף חלקים פגומים בחלקי חילוף מקוריים בלבד. רק חלקים אלו עומדים בדרישות הבטיחות.
- מכשיר זה אינו מיועד לשימוש על ידי אנשים (כולל ילדים) בעלי יכולות פיזיות, תחושתיות או שכליות מוגבלות או על ידי אנשים חסרי ניסיון ו/או ידע, אלא אם הם נמצאים תחת השגחה של אדם האחראי לבטיחותם או קיבלו הדרכה לגבי אופן השימוש במכשיר.
- המכשיר אינו מיועד לשימוש על ידי ילדים. יש להרחיק את המכשיר ואת כבל החשמל מהישג ידם של ילדים.
- יש להשגיח על ילדים כדי לוודא שאינם משחקים עם המכשיר.
- בהיעדר השגחה ולפני ההרכבה, במהלך הניקוי, נתקו את יחידת הבקרה האלקטרונית מהחשמל.
- יחידת בקרה אלקטרונית זו מיועדת לשימוש במשקי בית ובשימושים דומים, כגון: מטבחי עובדים בחנויות ובמשרדים; באחוזות חקלאיות; על ידי אורחים בבתי מלון, מוטלים ומקומות לינה אחרים; ובבתי הארחה מסוג לינה וארוחת בוקר.
- יחידת הבקרה האלקטרונית אינה מיועדת לשימוש עם טיימר חיצוני או מנגנון שליטה נפרד.
- נתקו תמיד את כבל החיבור באמצעות התקע; אין למשוך בכבל החיבור.
- לפני חיבור פורס המזון החשמלי, השוו את נתוני החיבור (מתח ותדר) שעל לוחית הנתונים לנתוני רשת החשמל שלכם. נתונים אלו חייבים להיות תואמים כדי למנוע נזק.
- אין להשתמש בפורס המזון החשמלי כאשר כבל החיבור או התקע פגומים.
- לפני שימוש חוזר, דאגו להחלפת כבל החיבור באמצעות שירות הלקוחות של Graef או טכנאי מוסמך.
- אין לפתוח בשום אופן את מארז יחידת הבקרה האלקטרונית. מגע עם חיבורים חיים ומבנים אלקטרו-מכניים עלול לגרום להתחשמלות.
- לעולם אל תגעו בחלקים חיים. הם עלולים לגרום להתחשמלות או למוות.
- לעולם אין לשאת את פורס המזון החשמלי באמצעות כבל החשמל שלו.
- לעולם אין להעביר את פורס המזון החשמלי במהלך הפעולה.

- לעולם אין להפעיל את פורס המזון החשמלי בידיים רטובות.
- כאשר פורס המזון החשמלי אינו בשימוש, סובבו את כפתור הכוונון עם כיוון השעון להגדרת אפס כך שפלטת העצירה תכסה את להב הסכין.
- אין להשתמש בחומרי האריזה לצורכי משחק. קיימת סכנת חנק.
- אין לגעת בלהב הסכין באצבעותיכם. הלהב חד מאוד ועלול לגרום לפציעה חמורה.
- ודאו כי פורס המזון החשמלי כבוי לפני ניקוי או כאשר אינו בשימוש, וודאו כי הוא אינו מחובר לרשת החשמל.
- בדקו האם המעצור סגור (הלהב מכוסה).
- אין להשתמש בחומרי ניקוי אגרסיביים או שוחקים ובממסים.
- אין לגרד לכלוך עיקש באמצעות חפץ קשה.
- אין לשטוף את יחידת הבקרה האלקטרונית במים או לטבול אותה במים.
- אין להשתמש בפורס המזון החשמלי ללא מחזיק המזון (D), אלא אם גודל וצורת המזון מאפשרים שימוש ללא המחזיק.

פתיחת האריזה

בצעו את הפעולות הבאות לצורך פירוק פורס המזון החשמלי מהאריזה:

- הוציאו את פורס המזון החשמלי מהקופסה.
- הסירו את חלקי האריזה.
- הסירו מדבקות כלשהן מפורס המזון החשמלי (אין להסיר את לוחית הנתונים).

דרישות ממקום ההתקנה

לצורך הפעלה בטוחה וללא תקלות של פורס המזון החשמלי, יש לעמוד בדרישות הבאות לגבי מקום ההתקנה:

- יש להציב את פורס המזון החשמלי על משטח יציב, שטוח, אופקי ולא מחליק, בעל יכולת נשיאת משקל מספקת.
- בחרו את מקום ההתקנה כך שילדים לא יוכלו להגיע ללהב החד של פורס המזון החשמלי.

סכנות בטיחות

הלהב החד מאוד (G) עלול לחתוך חלקי גוף. אצבעותיכם נמצאות בסיכון מיוחד. מסיבה זו, אין להכניס ידיים למרווח שבין פלטת העצירה (F) לבין הלהב (G) כל עוד פלטת העצירה (F) אינה סגורה לחלוטין, כלומר מוגדרת ל-0.

נעילת בטיחות לילדים

לצורך אבטחת הלהב (G), יש לסגור את פלטת העצירה (F) (כלומר להגדיר ל-0), לאחר מכן ניתן להזיז את המחליק (E) לפני הלהב (G) וללחוץ פנימה את מוט ההחלקה (K). המחליק (E) ננעל.

הפעלה לפרק זמן קצר

יחידת הבקרה האלקטרונית מצוידת במערכת הפעלה לזמן קצר של 5 דקות.
חשוב: לאחר שימוש רצוף של כ- 5 דקות, הניחו למנוע להתקרר.

חומר (מזון) לחיתוך

- ניתן להשתמש בפורס המזון החשמלי לחיתוך לחם, נקניק, גבינה, פירות, ירקות וכדומה.
- אין לחתוך בשום אופן חפצים קשים, כגון מזון קפוא, עצמות, עץ, פח מתכת או דברים דומים.

חיתוך (פריסה)

- הניחו מגש, צלחת או פריט דומה מתחת לפורס המזון החשמלי.
- בחרו את עובי הפריסה הרצוי (B).
- לחצו בעדינות את המזון אל פלטת העצירה (F) ואת המחליק (E) אל הלהב (G) באופן אחיד.
- לחצו על מתג ההפעלה / כיבוי (I).
- הערה: מזון רך (כגון גבינה או נקניק) נפרס בצורה הטובה ביותר כאשר הוא מקורר. מזון רך נחתך טוב יותר כאשר דוחפים אותו באיטיות. בעת חיתוך מלפפונים או גזרים, מומלץ תחילה לחתוך אותם לאורך אחיד ולאחר מכן להזין אותם באמצעות מחזיק המזון (D).

מחזיק המזון

- אין להשתמש בפורס המזון החשמלי ללא מחזיק המזון (D), אלא אם גודל וצורת המזון מאפשרים שימוש ללא המחזיק. ברגע שגודל או צורת המזון מאפשרים שימוש במחזיק המזון, יש להשתמש בו.
- הניחו שאריות או מזון קטן יותר על המחליק (E).
 - מקמו את מחזיק המזון (D) על הדופן האחורית של המחליק והזיזו את מחזיק המזון (D) עד למזון המיועד לחיתוך.
 - פעלו כמתואר לעיל בפרק "חיתוך".
- מחזיק המזון (D) מאפשר חיתוך של מזון קטן יותר, כגון פטריות או עגבניות.

ניקוי

נתקו את תקע החשמל לפני ניקוי פורס המזון החשמלי.
השתמשו במטלית רכה ולחה לניקוי המשטחים החיצוניים של פורס המזון החשמלי.
במקרה של לכלוך כבד, השתמשו בחומר ניקוי עדין.

שמירה על הערך - להב

לשמירה על חדות לאורך זמן ולשמירה על ערך להב Graef שלכם, אנו ממליצים לנקות את הלהב במרווחי זמן קבועים, במיוחד לאחר חיתוך בשר מעושן או נקניק. מוצרים אלו מכילים מלחים אשר, כאשר הם נשארים על פני שטח הלהב למשך זמן ממושך, עלולים ליצור מה שמכונה "שכבת חלודה" (גם על "פלדת אל-חלד"). בעת חיתוך מוצרים המכילים הרבה

מים, כגון עגבניות או מלפפונים, ניקוי חסר או שגוי ("רטוב" מדי) עלול לגרום לחלודה על פני שטח הלהב. מסיבה זו אנו ממליצים להשתמש במטלית לחה ובמעט חומר ניקוי, במידת הצורך, כדי לנקות את הלהב מיד לאחר השימוש. לעולם אין להכניס את הלהב למדיח כלים, ראשית בשל ירידה בחדות ובעמידות בפני קורוזיה (מלחים פוגעים בלהב), ושנית מטעמי בטיחות בעת הטענה ופריקה של הלהב מהמדיח.

הסרת הלהב

נתקו את תקע החשמל לפני הסרת הלהב.

שחררו את הלהב (G) במרווחי זמן קבועים ונקו את פנים פורס המזון החשמלי. עשו זאת במיוחד כאשר נחתכים מזונות "עסיסיים" (עגבניות, פירות, צלי וכדומה). טפלו בלהב (G) בזהירות רבה.

- משכו את המחליק לכיוונכם.

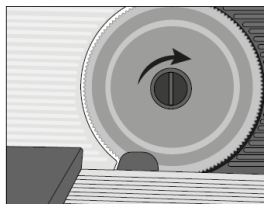

- שחררו את לוחית כיסוי הלהב (H) על ידי סיבוב של 45 מעלות ימינה. הערה: ניתן לסובב את לוחית כיסוי הלהב (H) ב- 45 מעלות ביד או לחלופין להכניס מטבע (כגון מטבע שני שקלים) לחריץ המיועד ולסובב את לוחית כיסוי הלהב (H) ב- 45 מעלות. אין ללחוץ חזק מדי משום שעלול להיווצר מצב שלא תוכלו להסיר את הלהב (G) באופן ישיר.

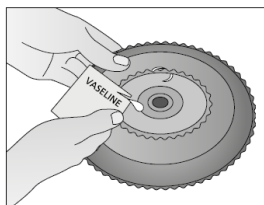

- סובבו את נעילת הלהב 90 מעלות ימינה והסירו בזהירות את הלהב (G).

- השתמשו במטלית לחה לניקוי החלק הפנימי של הלהב (G).

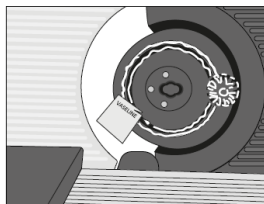

- מדי פעם יש לשמן את גלגל השיניים של הלהב.

- התקינו את הלהב (G) ואת לוחית כיסוי הלהב (H) בסדר הפוך. מקמו את לוחית כיסוי הלהב (H), סובבו אותה עם כיוון השעון ב- 45 מעלות עד שהיא ננעלת בקצרה ואינה נופלת.

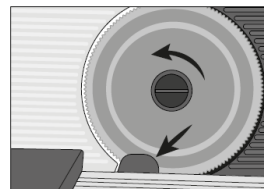

- מקמו את הלהב בזהירות המרבית מאחר שמדובר בפריט חד מאוד.

מחליק

- לצורך ניקוי טוב יותר של המחליק (E), הסירו אותו מפורס המזון החשמלי.
- משכו את מוט ההחלקה (K) מתוך המחליק (E) בצד ימין.
- משכו את המחליק (E) לכיוונכם והסירו אותו.
- השתמשו במטלית לחה או במים זורמים לניקוי כל החלקים. חשוב: אין לנקות את המחליק במדיח כלים!
- אחת לחודש, הוסיפו מספר טיפות של שמן ללא שרף או זלין למסילת ההחלקה. השתמשו במטלית כותנה רכה להסרת עודפי שמן / זלין.

שירות לאחר המכירה

אם פורס המזון החשמלי של Graef ניזוק, פנו למשווק המומחה שלכם או לשירות לאחר המכירה של Graef.



בתום חיי השירות שלו, אין להשליך מוצר זה לפסולת ביתית רגילה, אלא יש להעבירו לנקודת איסוף למחזור פסולת אלקטרונית ביתית. הסמל שעל המוצר ובהוראות ההפעלה מציין זאת. מחזרו את החומרים בהתאם לסימונם. באמצעות שימוש חוזר, מיחזור או צורות שימוש אחרות ביחידות ישנות, אתם תורמים תרומה חשובה להגנת הסביבה שלנו. אנא פנו לרשות המקומית לקבלת מידע על נקודת הסילוק.

אחריות של שנתיים על המנוע

עבור מוצר זה אנו מעניקים אחריות נוספת על המנוע למשך 24 חודשים החל מתאריך המכירה. זכויות האחריות החוקיות שלכם בהתאם לסעיף 439 ואילך של הקוד האזרחי הגרמני אינן מושפעות מתקנה זו. האחריות אינה מכסה נזק שנגרם עקב טיפול או שימוש שגויים וכן פגמים המשפיעים רק במידה קלה על תפקוד או ערך יחידת הבקרה האלקטרונית. בנוסף, נזקי הובלה שאינם באחריותנו יוחרגו מתביעות האחריות. האחריות לא תחול על נזק שתיקונו לא בוצע על ידינו או על ידי אחד מנציגינו. במקרה של תלונות מוצדקות, נתקן את המוצר הפגום או שיוחלף על ידינו במוצר ללא פגמים, לפי שיקול דעתנו.

אזהרה!! 

מוצר זה אינו מיועד לשימוש על ידי אנשים (כולל ילדים) עם מוגבלויות פיזיות, חושיות, שכליות או חוסר ניסיון וידע, אלא אם יש השגחה או הדרכה מאדם האחראי על ביטחונם. יש להשגיח על ילדים לבל ישחקו עם המוצר. אין לאפשר לילדים לבצע פעולות ניקוי ותחזוקה ללא השגחה. הרחיקו את חומרי האריזה מהישג ידם של ילדים - סכנת חנק. יש להזין את המכשיר דרך התקן זרם שיורי (ממסר פחת-RCD) עם זרם הפעלה שיורי נקוב שלא עולה על 30 מילי-אמפר.